



Thank you for purchasing one of our quality toys. This product carries a **Lifetime Guarantee** against rust causing failure on all galvanised steel parts.

**tp** Activity Toys guarantees to you the original retail purchaser that for your children's lifetime of outdoor play, rust will not cause the product to fail structurally. (Failure is defined as rusting from the inside through to the outside ie. perforation).

In the unlikely event of such rusting occurring **tp** will either supply replacement parts of the affected area, or replace the toy if the parts are no longer available.

Galvanised products are very tough but they may require maintenance from time to time (as detailed in the Maintenance Notes at the front of this handbook). Regular inspections are important. Any surface rust, staining etc. should be treated in accordance with these instructions and are not covered by the **Lifetime Guarantee**.

This Guarantee does not apply to any part if damage has been caused by abuse, vandalism, misuse, accident or non-maintenance or if the original purchaser resides outside the British Isles or Ireland. All other "non-galvanised steel" parts are guaranteed for at least twelve months.

To be covered by the **Lifetime Guarantee** it is essential that you complete and return one **Guarantee Registration**, listing all products purchased. As an additional bonus you will then automatically be entered into the **Quarterly Prize Draw**.

This helps us to monitor and maintain our performance as market leaders in the design and manufacture of outdoor play and associated products. It also helps us to communicate quickly with you should the need arise and to keep you up to date with the developments in our range.

### Claim Procedure

Should a claim be necessary please write to our Customer Services Department, **tp** Activity Toys Ltd., Stourport-on-Severn, Worcestershire, DY13 9EX, England.

We would require the following information and we recommend that you complete some of these details now:

**Your name, address and daytime/evening telephone number.**

**Product Name.**

**Guarantee Number.**

**Date of Purchase.**

**Where Purchased.**

**Original Till Receipt.**

**Identification of the Affected Part(s) - Photographs preferable.**

Please do not send products or parts at this stage as this may not be necessary.

This product's Guarantee Number is:

TP

Made in England by: **tp** Activity Toys Ltd., Stourport-on-Severn, Worcestershire, England. DY13 9EX

Email: [customerservices@tp toys.com](mailto:customerservices@tp toys.com)

[www.tptoys.com](http://www.tptoys.com)

Customer Service:  
Spare Parts +44 (0) 1299 872803  
Technical Helpline +44 (0) 1299 872804

tp Part No: 7975/05/03



# tp 838 EXPLORER

## INSTRUCTIONS FOR ASSEMBLY MAINTENANCE AND USE



**Important!**  
These instructions must be followed for safe assembly and use. Please retain for future reference.

**Important !**  
Vous devez suivre ces instructions pour que le montage et l'utilisation se fassent en toute sécurité. Veuillez conserver pour référence ultérieure.

**Importante!**  
Per garantire sicurezza di montaggio ed uso, seguire queste istruzioni e conservarle per futuro riferimento.

**Importante!**  
Debe seguirse estas instrucciones para un armado y uso seguros. Sírvase conservarlas para consultarlas en el futuro.

**Wichtig!**  
Diese Anweisung ist für sicheren Aufbau und Gebrauch zu befolgen. Für künftigen Gebrauch aufbewahren.



the best activity toys  
by smiles

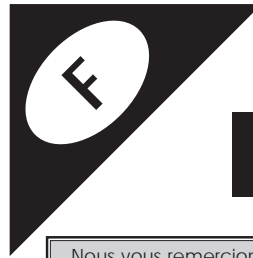

1

## INSTRUCTIONS CONCERNANT L'ASSEMBLAGE, L'ENTRETIEN ET L'UTILISATION DE MATÉRIEL *tp*

**Veillez lire attentivement les instructions suivantes et les conserver à des fins de référence future.**

Nous vous remercions d'avoir acheté la Explorer *tp* pour votre famille.

Comme il s'agit d'un produit à monter soi-même, veuillez vérifier le contenu de cet emballage (y compris boulons et écrous) et lire entièrement la notice dès que possible. Dans le cas improbable où vous auriez besoin de compléments d'information, veuillez contacter nos services clients par téléphone au +44-(0)1299 872804.

Veillez prévoir suffisamment de temps pour construire votre Explorer et suivre soigneusement les notices pour garantir la sûreté du montage et de l'utilisation du produit.

Veillez conserver cette notice. Elle contient d'importantes instructions d'entretien, qui vous devez observer pour permettre à vos enfants de jouer pendant des années en toute sécurité. Elle constitue également votre garantie (cf. page 16). Vous devez impérativement procéder à l'enregistrement de votre achat en renvoyant une carte d'enregistrement aux fins de garantie, carte que vous trouverez à l'intérieur de cet emballage et sur laquelle vous devrez recenser tous les produits que vous avez achetés. Merci.

### ASSEMBLAGE ET INSTALLATION

#### Assemblage et Sécurité

L'assemblage des équipements/jouets *tp* doit être uniquement effectué par un adulte. Le montage doit être fait en suivant rigoureusement les étapes des instructions fournies. L'aide d'une seconde personne peut grandement faciliter l'assemblage. Afin d'assurer les tensions correctes et pour faciliter le montage, il est important d'assembler le produit en serrant à la main pour commencer. Ce n'est qu'un fois le montage terminé que les fixations devront être serrées à fond et vérifiées. Veuillez vous assurer que toutes les fixations sont bien serrées avant d'utiliser l'installation. Cet équipement ne convient pas à des enfants de moins de 3 ans car il comporte de petits éléments pouvant être avalés ou inhalés. Lors de l'assemblage, il est recommandé de manipuler les pièces avec précaution car celles-ci peuvent présenter des aspérités résultant du procédé de fabrication. S'il manque des pièces, ne pas utiliser le matériel tant que la ou les pièces en question n'ont pas été montées. Service Clients *tp* : tel +44 (0)1299 872804 (service téléphonique en langue anglaise uniquement). E-mail: customerservices@tptoys.com

#### Installation

Notre matériel ne doit en aucun cas être installé sur des surfaces en dur (béton, asphalte, etc.) à moins que la surface du sol sous le matériel (plus la marge de sécurité recommandée à l'extérieur du périmètre total du matériel) ne soit recouverte d'un revêtement de sécurité. Il est recommandé d'installer le matériel sur de l'herbe ou du sable ou une aire recouverte d'un revêtement de sécurité approprié. Les équipements *tp* doivent être installés sur une surface plane.

#### Aire de sécurité recommandée

L'aire de sécurité se réfère à la zone située dans un rayon de 2m tout autour du jeu, y compris l'espace situé au-dessus de ce dernier (voyez page 15). L'ajout d'accessoires est susceptible d'étendre cette aire de sécurité. La surface au sol doit être bien plane. Installé sur un terrain en pente, ce jeu pourra pencher ou s'endommager. Les composants seront alors soumis à des tensions plus importantes, ce qui risque de diminuer leur durée de vie. L'aire de sécurité ne doit pas comporter de structures, aménagements paysagers, arbres et branches, pierres, câbles, têtes d'arrosage ou autres obstacles susceptibles d'empêcher les enfants de jouer en toute sécurité. Les enfants pourraient heurter ces obstacles en courant ou en se balançant et ainsi se blesser grièvement.

### JOUEZ SANS DANGER

#### Utilisation

Nos équipements/jouets sont destinés à l'usage familial et ont été conçus, sauf mention spéciale, à l'intention des enfants entre 2 et 12 ans; ils ne doivent EN AUCUN CAS être utilisés par d'autres personnes. Nos équipements/jouets sont entièrement sûrs s'ils sont utilisés conformément aux présentes instructions.

#### Supervision

La supervision permanente d'un adulte est nécessaire lors de l'utilisation des équipements/jouets *tp* par des enfants. Pour des raisons de sécurité, il est conseillé de s'assurer que les enfants utilisent les équipements/jouets correctement et ne portent pas de casque pour vélo, ni de vêtements lâches ou de bijoux, qui pourraient être retenus ou s'accrocher.

#### Utilisation et Conditions Météorologiques

Une prudence accrue est recommandée lors de certaines conditions météorologiques. Les équipements/jouets de plein air deviennent glissants avec la pluie. Lorsqu'il gèle, il est recommandé de faire attention car les lèvres et la langue peuvent "coller" au métal. Par temps chaud et en cas d'exposition au soleil, il convient de vérifier régulièrement si la température de l'équipement/jouet n'est pas trop élevée, spécialement au niveau des éléments métalliques et des toboggans. En cas de doute, il est conseillé d'interdire l'usage du matériel. Si de forts vents sont attendus ou prévus, veuillez vous assurer que les installations de jeux d'extérieur sont soit mises à l'abri, soit bien fixées au sol ou à tout autre objet qui ne peut être déplacé.

#### Jeux Aquatiques

Les équipements/jouets aquatiques peuvent devenir extrêmement glissants, aussi une supervision attentive et une prudence accrue sont recommandées lors d'usage d'équipements de plein air utilisant de l'eau tels que des piscines gonflables, des toboggans aquatiques, etc.

### ENTRETIEN

Il est essentiel qu'un adulte se charge de contrôler chaque équipement/jouet à intervalles réguliers. L'ensemble de l'équipement/jouet, et en particulier toutes les pièces d'assemblage et les systèmes d'attache, doit être vérifié au moins une fois par mois. Si des pièces présentent des signes d'usure, il convient de remplacer la ou les pièces en question. Dans ce cas, l'équipement/jouet ne devra pas être utilisé tant que la ou les pièces de rechange n'auront pas été montées. Les produits tubulaires galvanisés nécessiteront éventuellement un entretien occasionnel. Si de la rouille apparaît sur la structure, il convient de l'enlever avec une brosse métallique ou du papier de verre à gros grains, pour ensuite appliquer sur la surface à traiter une peinture non toxique.

La hauteur de ce cadre peut seulement être augmentée. Après un certain temps d'exposition en plein air, l'ajustement des joint entre les montants principaux et les rallonges peut devenir très serré. Si vous voulez pouvoir réduire la hauteur du cadre le cas échéant, vous devrez protéger ces joints en les pulvérisant de WD40 ou en appliquant un produit dégrissant analogue avant le montage.

Les présentes instructions ont été rédigées pour la sécurité de votre enfant et nous vous demandons de bien vouloir suivre nos conseils.

Fabriqué en Angleterre par: *tp* Activity Toys Limited.

2

#### Recommended safe play area:

The Safe Play Area refers to the zone extending 2m beyond the play set on all sides, including the space above the apparatus.

Additional accessories may increase the size of the Safe Play Area.

The ground surface must be level, installing your playset on sloping ground can cause it to lean or 'rack'. This puts additional stress on all the connections and joints and in time will cause them to fail.

The Safe Play Area must be free from all structures, landscaping, trees and branches, rocks, wires, sprinkler heads and other similar obstacles to safe play. Children can be seriously injured running or swinging into trees obstacles.

#### Aire de sécurité recommandée:

L'aire de sécurité se réfère à la zone située dans un rayon de 2m tout autour du jeu, y compris l'espace situé au-dessus de ce dernier.

L'ajout d'accessoires est susceptible d'étendre cette aire de sécurité.

La surface au sol doit être bien plane. Installé sur un terrain en pente, ce jeu pourra pencher ou s'endommager. Les composants seront alors soumis à des tensions plus importantes, ce qui risque de diminuer leur durée de vie.

L'aire de sécurité ne doit pas comporter de structures, aménagements paysagers, arbres et branches, pierres, câbles, têtes d'arrosage ou autres obstacles susceptibles d'empêcher les enfants de jouer en toute sécurité. Les enfants pourraient heurter ces obstacles en courant ou en se balançant et ainsi se blesser grièvement.

#### Area di gioco sicura raccomandata:

L'Area di gioco sicura si riferisce alla zona che si estende per 2m su tutti i lati oltre l'insieme da gioco, incluso lo spazio al di sopra dell'apparato.

Gli accessori aggiuntivi possono estendere le dimensioni dell'Area di gioco sicura.

La superficie del terreno deve essere in pari. Installando l'insieme da gioco sul terreno in pendenza, può inclinarsi o 'stirarsi'. Ciò sottoporrebbe tutti i componenti a sforzo addizionale, e potrebbe comprometterne la durata.

L'Area di gioco sicura deve essere libera da strutture, variazioni del terreno, alberi e rami, pietre, fili metallici, testine per annaffiare e tutto quanto esporrebbe a rischio la sicurezza del gioco. Correndo contro questi ostacoli, o urtandovi durante l'oscillazione, i bambini potrebbero ferirsi seriamente.

#### Área Segura de Juego recomendada:

El Área Segura de juego se refiere a la zona que se extiende hasta 2m desde los juegos todo alrededor, incluyendo el espacio encima del aparato. Accesorios adicionales pueden aumentar el tamaño del Área Segura de Juego.

La superficie del suelo debe ser uniforme. Si instala sus juegos sobre un terreno con declive, hará que se inclinen o se 'arruinen'.

Esto coloca tensión adicional sobre todos los componentes y puede acortar su vida útil.

El Área Segura de Juego debe estar libre de todo tipo de estructuras, arquitectura paisajst, árboles y ramas, rocas, cables, boquillas de aspersores y cualquier otro elemento que pueda obstaculizar el juego seguro.

Los niños pueden herirse gravemente con estos obstáculos al correr o columpiarse.

#### Empfohlene sichere Spielfläche:

Die sichere Spielfläche erstreckt sich an allen Seiten 2m über das Spielgerät hinaus, einschließlich Raum über dem Gerät.

Zubehör kann die sichere Spielfläche erweitern. Der Boden muss eben sein.

Wenn Sie das Spielgerät auf einem Hang installieren, kann es sich lehnen oder verziehen.

Dadurch werden alle Teile zusätzlicher Last ausgesetzt, was zu verkürzter Lebensdauer führen kann. Im sicheren Spielraum darf sich nichts befinden, das sicheres Spielen behindern könnte wie z.B. Aufbauten, Gärten, Bäume oder Büsche, Steine, Draht, Rasensprinkler oder ähnliches. Wenn Kinder in solche Hindernisse hineinlaufen oder-schaukeln, können sie sich schwer verletzen.

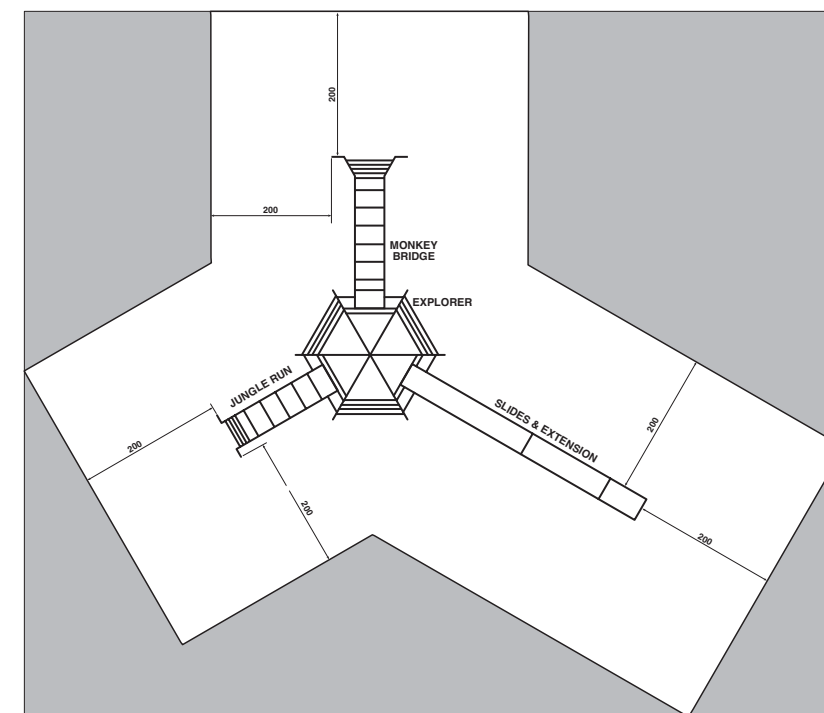

15

14

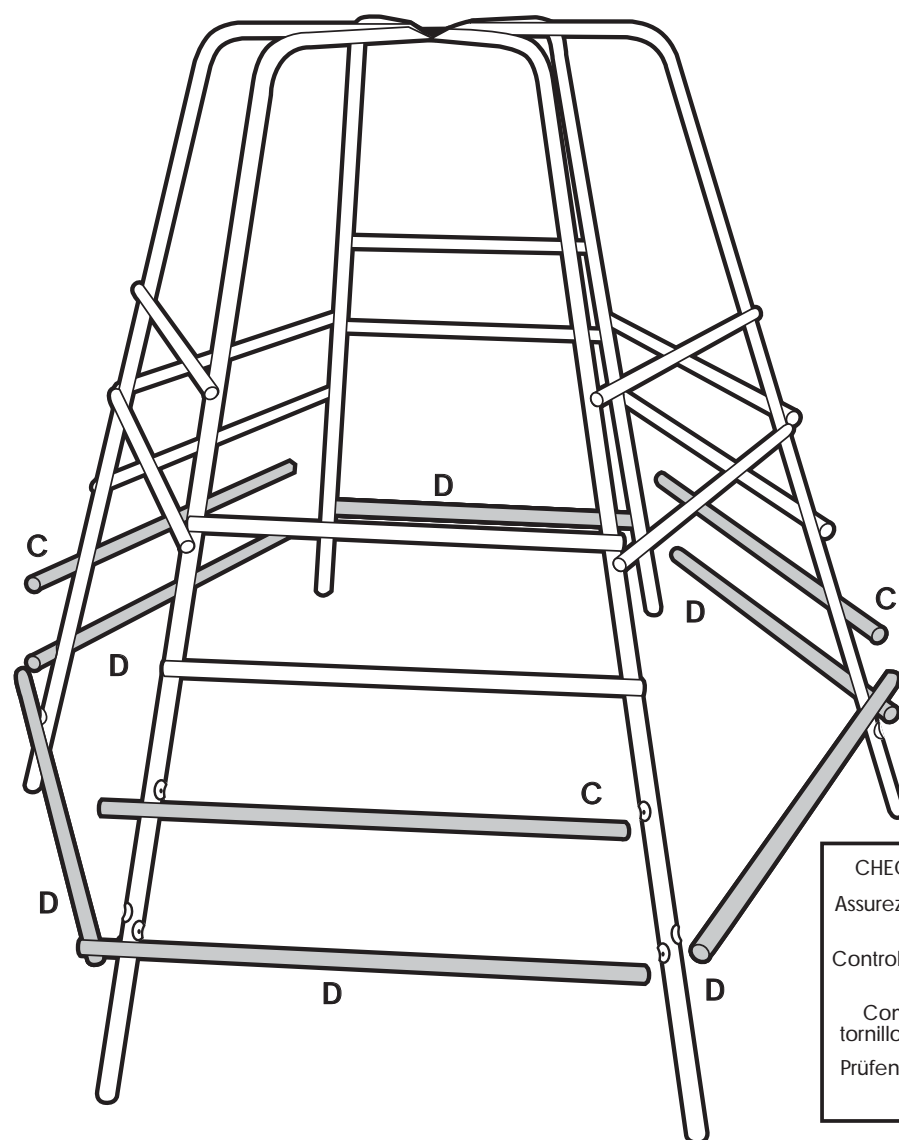
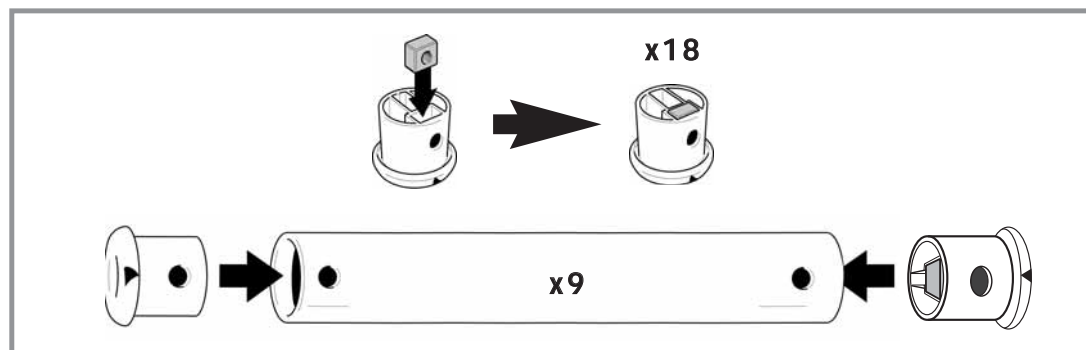
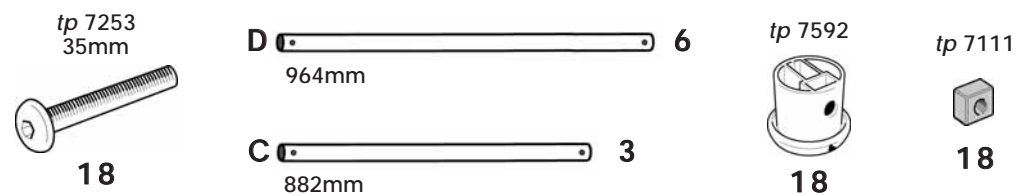

**CHECK ALL BOLTS ARE FULLY TIGHTENED**  
 Assurez-vous que les écrous et les boulons  
 sont serrés au maximum.  
 Controllare che tutti i dadi e i bulloni siano  
 ben serrati.  
 Compruebe que todos las tuercas y  
 tornillos estén ajustados completamente.  
 Prüfen Sie, dass alle Muttern und Bolzen  
 fest angezogen sind.

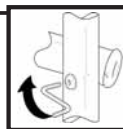

14

1

## ISTRUZIONI DI MONTAGGIO, MANUTENZIONE E UTILIZZO DEI GIOCHI *tp*

Leggere attentamente tutte le seguenti informazioni e conservarle per riferimento futuro.

Grazie per aver acquistato un Explorer *tp* per la vostra famiglia.

Trattandosi di un prodotto autocomponibile, si raccomanda di verificare subito il contenuto della confezione (inclusi dadi e bulloni) e di leggere integralmente le istruzioni per il montaggio e l'utilizzo sicuro del prodotto. In caso di dubbi, contattare il Servizio Clienti al numero +44 (0)1299 872804.

Si tenga presente che il montaggio del prodotto lo Explorer richiede tempo e che è essenziale seguire attentamente le istruzioni per garantire il montaggio e l'utilizzo sicuro del prodotto.

Il presente libretto contiene importanti istruzioni per la manutenzione del prodotto e deve essere conservato con cura. Per garantire la sicurezza d'utilizzo del prodotto nel tempo, si raccomanda di attenersi scrupolosamente alle istruzioni relative alla manutenzione. Inoltre, questo libretto contiene il certificato di garanzia del prodotto (V. pagina 16). È essenziale che l'acquirente registri l'acquisto del prodotto inviando la Cartolina di Registrazione della Garanzia contenuta all'interno della confezione e recante l'elenco completo dei prodotti acquistati.

### INFORMAZIONI DI MONTAGGIO E POSIZIONAMENTO

#### Informazioni di Montaggio e Sicurezza

I giochi *tp* devono essere montati da un adulto. Devono essere eretti seguendo esattamente le istruzioni di montaggio fornite. La procedura di montaggio viene facilitata se si fa ricorso all'assistenza di un'altra persona. Per garantire la corretta messa in tensione e facilitare l'assemblaggio, è importante montare questo prodotto serrandolo inizialmente solo a man. Serrare solo alla fine completamente e controllare tutti i dispositivi di fissaggio. Assicurarsi che tutti i dispositivi di fissaggio siano serrati bene prima dell'uso. Questa confezione può contenere pezzi piccoli e il suo contenuto, non è adatto per i bambini al di sotto di 3 anni di età. Prestare particolare attenzione durante il montaggio del gioco, dato che il processo di fabbricazione può lasciare talvolta spigoli taglienti e pezzetti di metallo sciolti di scarto. Se dovessero per caso mancare dei pezzi, non usare il gioco prima di avere montato i pezzi mancanti di ricambio. Per la linea del Servizio Clienti *tp*, chiamare il numero +44 (0)1299 872804 (in inglese).  
 E-mail: customerservices@tp toys.com

#### Posizionamento dei Giochi

Non posizionare in alcun caso i giochi su superfici dure come quelle di calcestruzzo o di asfalto, a meno che il terreno sotto il gioco e lo spazio libero circostante raccomandato siano coperti con una superficie di sicurezza. Superfici di tipo adatto sono quelle erbose, sabbiose o per giochi intese per tale uso. I giochi *tp* devono essere posizionati su terreno in pari. Non permettere mai che i giochi *tp* siano posizionati od usati vicini al fuoco.

#### Area di Gioco Sicura Raccomandata

L'Area di gioco sicura si riferisce alla zona che si estende per 2m su tutti i lati oltre l'insieme da gioco, incluso lo spazio al di sopra dell'apparato (guarda pagina 15). Gli accessori aggiuntivi possono estendere le dimensioni dell'Area di gioco sicura. La superficie del terreno deve essere in pari. Installando l'insieme da gioco sul terreno in pendenza, può inclinarsi o 'stirarsi'. Ciò sottoporrebbe tutti i componenti a sforzo aggiuntivo, e potrebbe comprometterne la durata. L'Area di gioco sicura deve essere libera da strutture, variazioni del terreno, alberi e rami, pietre, fill metallici, testine per annaffiare e tutto quanto esporrebbe a rischio la sicurezza del gioco. Correndo contro questi ostacoli, o urtandovi durante l'oscillazione, i bambini potrebbero ferirsi seriamente.

### GIOCARE SICURAMENTE

#### Utilizzo

A meno che sia indicato altrimenti, i giochi *tp* sono progettati e costruiti per essere usati dai bambini di età fra 2 e 12 anni, e non devono essere usati da altre persone. Un cattivo uso può provocare lesioni personali.

#### Sorveglianza

I bambini devono essere sempre sorvegliati quando si divertono con i giochi *tp*, ed è necessario insegnare loro a non usare i giochi in maniera incorretta o pericolosa. Si raccomanda che i bambini non indossino indumenti sciolti o articoli di gioielleria che durante il gioco possono restare impigliati o agganciati. I bambini non devono indossare caschi per bicicletta quando si divertono con i giochi *tp*.

#### Condizioni Atmosferiche

Prestare particolare attenzione al cambiare delle condizioni atmosferiche, dato che con la stagione bagnata le superfici possono diventare scivolose. Quando la temperatura è sotto zero le labbra e la lingua possono aderire alle parti di metallo, mentre nella stagione calda e soleggiata i vari elementi dei giochi possono diventare molto caldi; bisogna controllarne perciò con regolarità la temperatura, specialmente quella dei componenti metallici e degli scivoli. Non usare i giochi se sussiste alcun dubbio sulla loro sicurezza. Se si ci si aspettano o si prevedono venti forti, assicurarsi che i giochi installati all'aperto siano trasferiti in una posizione protetta, oppure assicurarsi che siano trasferiti in una posizione protetta, oppure assicurarsi che siano fissati saldamente al terreno o ad altri oggetti che non possono muoversi.

#### Giochi con l'Acqua

Nei giochi con l'acqua, molte superfici possono diventare scivolose. Quando ad altre forme di giochi all'aperto si abbina l'acqua (come ad esempio nelle piscine basse per bambini piccoli, negli scivoli ad acqua, ecc.) bisogna essere particolarmente attenti ed esercitare stretta sorveglianza.

### MANUTENZIONE

Come per tutti i giochi, è d'importanza vitale che le attrezzature siano controllate regolarmente e spesso da un adulto. Controllare tutto il gioco almeno una volta al mese, prestando particolare attenzione alle connessioni e ai dispositivi di fissaggio. Se qualsiasi parte presenta segni di deterioramento o di usura, può essere necessario cambiarla. Mancando di farlo si può provocare il cattivo funzionamento del prodotto e produrre lesioni personali. Non lasciare che i bambini usino questo gioco prima che sia stato installato nel modo dovuto e controllato attentamente. I prodotti tubolari in acciaio zincato possono richiedere manutenzione occasionale. Se appare ruggine sulla loro superficie, rimuoverla usando una spazzola metallica o tela smeriglio grossa, e trattare poi l'area interessata con una vernice non tossica.

Questo è solo un telaio ad altezza di montaggio regolabile. In caso di utilizzo all'esterno, le superfici dei giunti tra i montanti principali e le prolunghe tendono ad aderire e risultano difficili da separare. Per essere certi di potere cambiare l'altezza di montaggio della struttura, raccomandiamo di proteggere questi giunti spruzzandoli con la soluzione WD40 o applicando un prodotto simile prima del montaggio.

Queste istruzioni sono preparate nell'interesse della sicurezza dei bambini e si raccomanda di seguire tutti i consigli ivi contenuti.

Prodotto in Inghilterra: *tp* Activity Toys Limited.

3



**1**

**INSTRUCCIONES DE MONTAJE, MANTENIMIENTO Y USO DE LOS JUGUETES tp**  
 Lea detenidamente toda la información adjunta y consérvela para futuras consultas.

Gracias por comprar la **tp** Explorer para su familia.

Como es un producto para armar uno mismo, compruebe el contenido de este paquete (incluyendo las fuerzas y tornillos) y lea las instrucciones detalladamente lo antes posible. En el caso improbable de que necesite hacer una consulta, llame al servicio al cliente, n°+44-(0)1299 872804.

Dedique tiempo suficiente para montar su Explorer, y siga las instrucciones cuidadosamente, para montar y utilizar el juguete de una forma segura.

Guarde este folleto de instrucciones. Contiene importantes instrucciones de mantenimiento que debe seguir para asegurar disfrutar de años de juego seguro. También es su garantía (véase la página 16). Es esencial que registre su compra enviándonos la tarjeta de registro de garantía, que encontrará en este paquete, detallando todos los productos que ha comprado. Muchas gracias.

**INFORMACIÓN SOBRE MONTAJE Y EMPLAZAMIENTO**

**Información Sobre Montaje y Seguridad**

Los juguetes **tp** deben ser montados por un adulto. Deben armarse siguiendo fielmente las instrucciones de montaje, y será más fácil hacerlo con la ayuda de otro adulto. A fin de asegurar las tensiones correctas y para que el armado sea fácil, es importante armar el producto solamente a mano para comenzar. Solo cuando esté terminado, deberían ajustarse los fijadores completamente y ser verificados. Asegúrese por favor de que todos los fijadores estén tirantes o apretados antes de usar el juego. Este paquete puede incluir piezas pequeñas, por lo que no es apropiado para niños menores de 3 años. Tenga cuidado durante el montaje, ya que tras el proceso de fabricación pueden aparecer a veces bordes afilados y pequeños restos metálicos. Si falta alguna pieza, el juguete no debe usarse hasta que se hayan procurado las piezas de repuesto. El teléfono de atención al cliente de **tp** es: +44 (0)1299 872804 (en inglés). E-mail: customerservices@tp toys.com

**Emplazamiento**

Nuestros juguetes no deben, en ningún caso, colocarse sobre una superficie dura, por ejemplo de cemento o asfalto, a menos que el suelo bajo el juguete y la zona libre recomendada estén cubiertos con una superficie segura. Algunos ejemplos de superficies aptas serían de hierba, arena o superficies de juego preparadas para este propósito. Los juguetes **tp** deben emplazarse en suelo llano. Nunca permita colocar o usar un juguete **tp** cerca del fuego.

**Área Segura de Juego Recomendada**

El Área Segura de Juego se refiere a la zona que se extiende hasta 2m desde los juegos todo alrededor, incluyendo el espacio encima del aparato (véase la página 15). Accesorios adicionales pueden aumentar el tamaño del Área Segura de Juego. La superficie del suelo debe ser uniforme. Si instala sus Juegos sobre un terreno con declive, hará que se inclinen o se "arruinen". Esto coloca tensión adicional sobre todos los componentes y puede acortar su vida útil. El Área Segura de Juego debe estar libre de todo tipo de estructuras, arquitectura paisajista, árboles y ramas, rocas, cables, boquillas de aspersores y cualquier otro elemento que pueda obstaculizar el juego seguro. Los niños pueden herirse gravemente con estos obstáculos al correr o columpiarse.

**JUGAD SEGURAMENTE**

**Uso**

Los juguetes **tp** están diseñados y fabricados para niños de entre 2 y 12 años, a menos que aparezca otra indicación, y no deben ser usados por personas de otras edades. El uso inapropiado de estos productos puede causar daños personales.

**Supervisión**

Mientras jueguen con los juguetes **tp**, los niños deben ser supervisados, y se les debe advertir que no deben usarlos de un modo inadecuado o peligroso. Recomendamos que no lleven prendas muy amplias o adornos que se puedan enganchar mientras juegan. No deben llevar cascos de ciclista cuando juegan con juguetes **tp**.

**Condiciones Meteorológicas**

Durante los cambios meteorológicos se deben tomar mayores precauciones. En concreto, los juguetes para exteriores pueden resultar resbalosos en la lluvia, y los labios y la lengua pueden pegarse al metal a temperaturas inferiores a los 0°C. En días calurosos y soleados, puede que algunas piezas se recalienten, por lo que la temperatura del juguete debe comprobarse con frecuencia mientras se usa, especialmente las piezas metálicas y los toboganes. En caso de albergar alguna duda sobre la seguridad del uso del juguete, deben abstenerse de usarlo. Si se esperan o han sido pronosticados vientos fuertes, por favor verifique que los juegos de exteriores sean trasladados a un lugar protegido o que sean fijados en forma segura al suelo o a otro objeto fijo.

**Juegos de Agua**

Muchas superficies pueden volverse resbalosas cuando se juega en el agua. Se debe prestar un mayor cuidado y una supervisión más estricta cuando se combina el agua (por ejemplo, una piscina inflable, toboganes acuáticos, etc.) con otras formas de jugar al aire libre.

**MANTENIMIENTO**

En el caso de todos los juguetes, es de suma importancia que el equipo sea revisado con bastante regularidad por un adulto. El juguete completo debería ser revisado al menos una vez al mes, prestando especial atención a las conexiones y las sujeciones. Si alguna pieza presenta señales de desgaste o rotura, puede que necesite ser reemplazada. De no hacerlo, puede que el producto deje de funcionar correctamente y que cause un daño. No se debe permitir que los niños usen el juguete hasta que esté instalado y haya sido revisado. Los productos tubulares galvanizados pueden necesitar trabajos de mantenimiento ocasionales. Si aparece óxido en la superficie, debe quitarse con un cepillo de alambre o con papel de lija grueso, y se debe tratar la zona con una pintura no tóxica.

Esto es una estructura expandible solamente. Las juntas entre los montantes principales y las extensiones pueden quedar muy apretadas después de exposición a la intemperie. Si quiere tener la capacidad de reducir la altura de su estructura, debe proteger estas juntas rociándolas con WD40 o aplicando un producto similar antes del montaje.

Estas instrucciones se facilitan para la seguridad del niño. Le rogamos que siga nuestros consejos.

Fabricado en Inglaterra por: **tp** Activity Toys Limited.

**12**

<b>tp 7111</b>	<b>tp 7038</b>	Extension with blue marks	<b>3</b>
		710mm	
<b>6</b>	<b>6</b>	Extension with no marks	<b>3</b>

**FULL HEIGHT ASSEMBLY**

**MONTAGE EN POSITION HAUTE**

**MONTAGGIO PER L'ALTEZZA PIU ALTA**

**MONTAJE ALTO**

**MONTAGE IN VOLLER HOHE**

If positioned wrong, please turn round with screwdriver  
 Si a disposé le torte s'il vous plait rond de virage avec le tournevis  
 Si posizionó la injusticia por favor vuelta redondea con el destornillador  
 Se l'ingustizia posizionata gira per favore rotondo col cacciavite  
 Wenn falsche stellung eingestellt hat, bitte runden Sie mit Schraubenzieher ab

**13**

**tp 7242**  
16mm

**6**

Blue mark  
 Marque Bleue  
 Segno Blu  
 Marca Azul  
 Blauer Markierung

**IMPORTANT - LUBRICATION REQUIRED**

See maintenance instructions  
 Voir les instructions d'entretien  
 Vedere le istruzioni di manutenzione  
 Veda las instrucciones de la conservación  
 Siehe Wartung Anweisungen

9

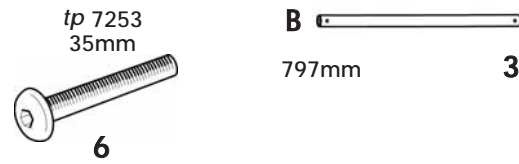

Add B-rungs  
Ajouter le B rung  
Agregue rungs B  
Aggiungere il B rungs  
Fügen Sie B rungs hinzu

Go to stage 11  
L'évêché prochain monte 11  
Vea luego la etapa 11  
Vicino vedere il palcoscenico 11  
Gehe zu Stufe 11

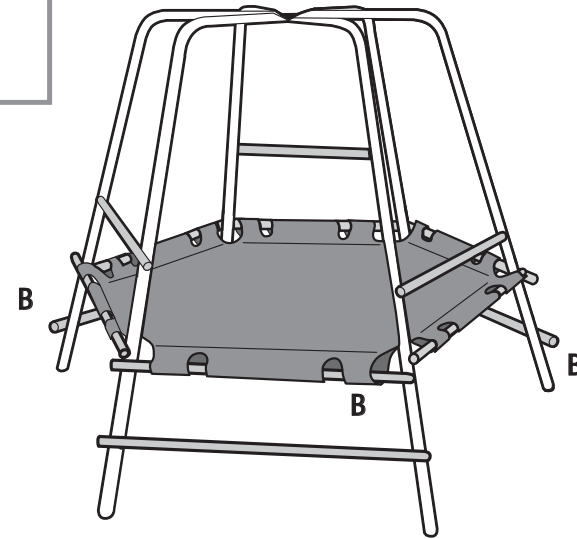

10

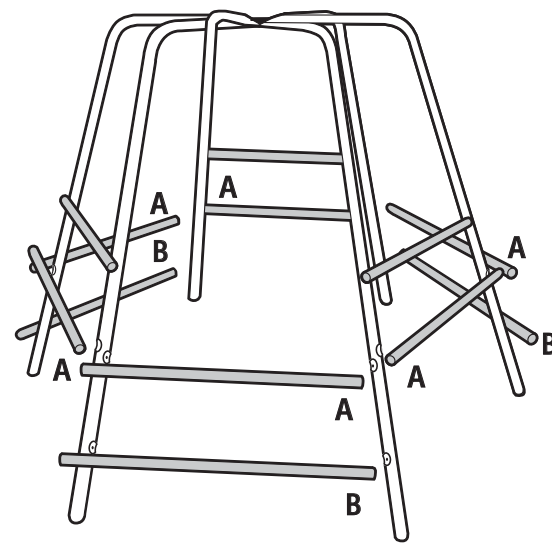
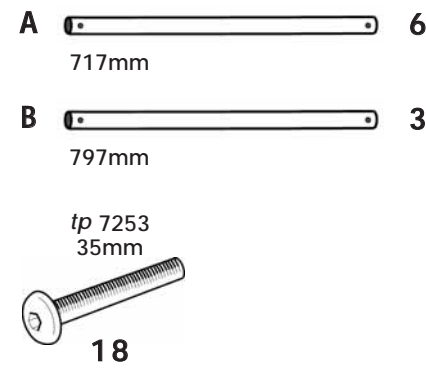

11

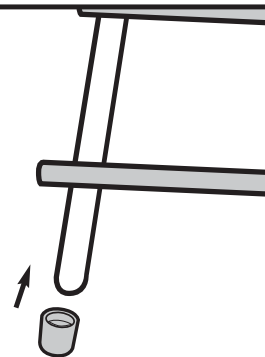

CHECK ALL BOLTS ARE FULLY TIGHTENED

Assurez-vous que les écrous et les boulons sont serrés au maximum.

Controllare che tutti i dadi e i bulloni siano ben serrati.

Compruebe que todos las tuercas y tornillos estén ajustados completamente.

Prüfen Sie, dass alle Muttern und Bolzen fest angezogen sind.

IF LEFT AT LOW HEIGHT

SI LAISSÉ EN POSITION BASSE

SI SE DEJA A BAJA ALTURA

SE LASCIATO AD ALTEZZA BASSA

AUSSCHLIEßLICH AUF NIEDRIGER HÖHE

#### IMPORTANT

Apply grease to the bottom of each leg (inside and out).  
Appliquez de la graisse au bas de chaque montant (intérieur et extérieur).  
Applicare grasso all'interno e all'esterno della parte inferiore di ogni gamba.  
Aplicar jalea de grasa en la parte inferior de cada pata (por dentro y fuera).  
Abschmieren Sie die Enden alle Beine mit fett (innin und außen).

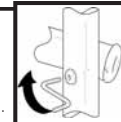

12

1

**ANLEITUNG ZUR MONTAGE, WARTUNG UND GEBRAUCH VON tp SPIELGERÄT**  
Bitte lesen Sie diese Anleitung vor der Montage und der ersten Benutzung sorgfältig durch. Bitte bewahren Sie diese Anleitung zur Information, bzw. für Wartungsarbeiten und Ersatzteilbeschaffung auf.

Vielen Dank, daß Sie sich für dieses tp-Explorer entschieden haben.

Da es sich hier um einen Artikel zum Selbstaufbau handelt, prüfen Sie bitte den Inhalt dieser Packung (einschl. Kleinteile & Beschläge), und lesen Sie bitte vor dem Aufbau die gesamte Anleitung durch. Sollten Sie wider Erwarten noch Fragen haben, wenden Sie sich bitte an unseren Kundendienst unter +44-(0)1299 872804.

Nehmen Sie sich bitte ausreichend Zeit zum Aufbau dieses Explorer, und beachten Sie bitte unbedingt die Details der Anleitung, um sicheren Aufbau und Gebrauch zu gewährleisten.

Bitte bewahren Sie diese Anleitung sorgfältig auf. Sie enthält wichtige Wartungsanweisungen, die Sie zwecks langjährigen, sicheren Spielbetriebes unbedingt beachten sollten. Gleichzeitig gilt sie als Garantie (s. Seite 16). Melden Sie uns den Erwerb dieses Artikels unbedingt durch Rücksendung der dieser Verpackung beiliegenden Garantiekarte und führen Sie bitte sämtliche von Ihnen erworbenen Artikel auf. Vielen Dank.

### MONTAGE UND STANDORT

#### Montage

Dieses Spielgerät muß von einem Erwachsenen aufgebaut werden. Befolgen Sie dabei genau die Bauanleitung. Das erzeuignis soll zuerst nur fingerfest verschraubt werden, um sicher zu stellen, daß es sich nicht verzieht und um den zusammenbau zu erleichtern. Erst nachdem alle teile zusammen gebaut sind, sollten sie fest angezogen und überprüft werden. Stellen sie sicher, daß alle befestigungen vor gebrauch fest angezogen sind. Dieser Artikel enthält Kleinteile und ist daher nicht für Kinder unter 36 Monaten geeignet. Bitte achten Sie auf scharfkantige Bohrungen und Späne, die unter Umständen in der Herstellung dieses Spielgerätes anfallen können. Sollten Einzelteile fehlen, so darf das Spielgerät nicht benutzt werden. Bitte sorgen Sie dafür, daß die notwendigen Ersatzteile montiert werden. Sie können Einzelteile beim tp Kundenservice unter +44 (0)1299 872 804 bestellen.  
E-mail: customerservices@tp toys.com

#### Standort

Unsere Spielgeräte dürfen unter keinen Umständen auf hartem Untergrund (Asphalt oder Beton) aufgestellt werden und sollte ebenerdig sein. Der Standort muß so gewählt werden, daß ausreichende Sicherheitsabstände gewährleistet sind.

#### Empfohlene sichere Spielfläche

Die sichere Spielfläche erstreckt sich an allen Seiten 2m über das Spielgerät hinaus, einschließlich Raum über dem Gerät (siehe Seite 15). Zubehör kann die sichere Spielfläche erweitern. Der Boden muß eben sein. Wenn Sie das Spielgerät auf einem Hang installieren, kann es sich lehnen oder verziehen. Dadurch werden alle Teile zusätzlicher Last ausgesetzt, was zu verkürzter Lebensdauer führen kann. Im sicheren Spielraum darf sich nichts befinden, das sicheres Spielen behindern könnte wie z.B. Aufbauten, Gärten, Bäume oder Büsche, Steine, Draht, Rasensprinkler oder ähnliches. Wenn Kinder in solche Hindernisse hineinlaufen oder schaukeln, können sie sich schwer verletzen.

### GEFAHRLOS SPIELEN

#### Verwendungsbereich

tp Spielgeräte dürfen nur bestimmungsgemäß verwendet werden, d.h. als Kinderspielgerät im ausschließlich privaten Garten für eine dem Gerät angemessene Anzahl von Kleinkinder bis 12 Jahre alt. Jegliche andere Verwendung ist unzulässig und möglicherweise gefährlich. tp Activity Toys übernimmt keine Haftung für Schäden, die aus nicht zweckgemäßen Gebrauch entstehen.

#### Beaufsichtigung

Kinder sollten nur unter Beaufsichtigung von Erwachsenen mit tp Spielgeräten spielen und sollten über den zweckmäßigen Gebrauch unterrichtet werden. Wir empfehlen, daß Kinder keine lose Kleidung oder Schmuck beim Spielen tragen, außerdem dürfen keine Fahrradhelme getragen werden.

#### Wettereinflüsse

Achten Sie darauf, daß unser Spielzeug, vor allem die Plastik- und Metallteile, ganzjährig allen Wetterbedingungen ausgesetzt ist. Stellen Sie sicher, daß unter widrigen Bedingungen nicht mit dem Spielgerät gespielt wird. Wenn starker Wind erwartet oder vorhergesagt wird, stellen sie bitte sicher, daß die Spielzeuge im Freien entweder unter Schutz gestellt werden oder am Grund oder einem festen Punkt fest gezurt werden.

#### Spielen mit Wasser

Beim Spielen in Verbindung mit Wasser (Planschbecken, Wasserrutsche, usw.) sollte besondere Vorsicht geboten sein, da das Spielgerät sehr rutschig werden kann.

### WARTUNG

Es ist für Spielzeug im allgemeinen notwendig, daß Kleinteile und Verbindungen von einem Erwachsenen in regelmäßigen Abständen auf ihre Funktionstüchtigkeit überprüft werden. Führen Sie in monatlichen Abständen, dem Spielbetrieb angemessen, regelmäßige Kontrollen aller Schraub- und anderen Verbindungen durch. Ein nicht angemessenes Überprüfen des Zustandes, kann die Lebensdauer des Spielgerätes verringern und die Sicherheit Ihrer Kinder gefährden. Verschlossene Teile sollten frühzeitig ersetzt werden. Zink galvanisierte Teile können unter Umständen Roststellen aufweisen. Sie sollten diese mit einer Drahtbürste behandeln und mit ungiftiger Schutzfarbe überstreichen.

**Erweiterungsfähiger Rahmen.** Die Verbindungen zwischen Hauptrahmen und Anbauteilen können sich nach einiger Zeit Aufenthalt im Freien "festfressen". Wenn Sie die Anpassbarkeit des Rahmens bewahren wollen, empfehlen wir dringendst, diese Verbindungen zu schützen, indem Sie diese vor dem Aufbau mit WD40 bzw. einem ähnlichen Produkt einsprühen.

Diese Anleitung sind im interesse von Kind Sicherheit ausgegeben, und wir bitten, daß Sie unserem Rat folgen.

Hergestellt in England von: tp Activity Toys Limited.

5



**1** INSTRUCTIONS FOR ASSEMBLY, MAINTENANCE AND USE OF **tp** TOYS  
Please read carefully and keep all enclosed information for future reference.

Thank you for purchasing the **tp** Explorer for your family.

As this is a self-assembly product, please check the contents of this pack (including nuts & bolts), and read the instructions in full at the earliest opportunity. In the unlikely event that you have a query, please ring customer services on 01299 872804.

Allow sufficient time to build your Explorer, and please follow the instructions carefully for safe assembly and use.

Please retain this instruction booklet. It contains important maintenance instructions, which you should follow to ensure years of safe play. It is also your Guarantee (see page 16). It is essential that you register your purchase by returning one Guarantee Registration Card, which you will find in this pack, listing all the products you have purchased. Thank you.

**ASSEMBLY AND SITING**

**Assembly and Safety Information**

**tp** toys must be assembled by an adult, exactly in accordance with the assembly instructions. Enlisting the aid of a helper will make assembly easier. In order to ensure the correct tensions and to ease assembly, it is important to assemble the product hand tight to begin with. Only when complete, should the fastenings be fully tightened and checked. This pack may contain small parts. Please keep it away from children under 36 months. Please take care during assembly as the manufacturing process can sometimes result in the occasional sharp edge and small pieces of waste metalwork. Should there be any missing parts, the toy must not be used until replacement parts have been fitted - the **tp** Customer Services line is +44 (0)1299 872804 (English Speaking). E-mail: customerservices@tp toys.com

**Siting**

Under no circumstances should any of our toys be positioned on hard surfaces such as concrete or asphalt, unless the ground under the toy plus the recommended Safe Area is covered with a safety surface. Examples of suitable surfaces are grass, sand or a play surface intended for this use. Never allow toys to be placed or used near a fire.

**Recommended Safe Play Area**

The Safe Play Area refers to the zone extending 2m beyond the play set on all sides, including the space above the apparatus (see page 15). Additional accessories may increase the size of the Safe Play Area. The ground surface must be level. Installing your playset on sloping ground can cause it to lean or 'rack'. This puts additional stress on all the connections and joints and in time will cause them to fail. The Safe Play Area must be free from all structures, landscaping, trees and branches, rocks, wires, sprinkler heads and other similar obstacles to safe play. Children can be seriously injured running or swinging into these obstacles.

**PLAY SAFELY**

**Usage**

This toy is designed and made for family domestic use only by children aged between toddler and 12 years, and must not be used by anybody else. Misuse can result in injury.

**Supervision**

Children should always be supervised while they are playing on **tp** toys and should be instructed not to use the toy in an inappropriate or hazardous manner. We recommend that they do not wear loose-fitting clothing or jewellery that may catch or snag during play. Children should not wear cycle helmets while playing on **tp** toys.

**Weather Conditions**

Special care should be taken as weather conditions change. In particular, outdoor toys can become slippery in wet weather and tongues and lips can stick to metalwork at subzero temperatures. In warmer and sunnier weather, parts can become hot, and the temperature should be regularly checked during play, especially metal parts and slides. If there is any doubt over safety then the toys should not be used.

**Water Play**

Many surfaces can become slippery during water play. Extra caution and supervision is required when combining water (e.g. paddling pools, aqua slides etc.) with other forms of outdoor play.

**MAINTENANCE**

With all toys it is vital that the equipment is checked regularly and often by an adult. The complete toy should be checked at least once a month, and particular attention should be paid to connections and fastenings. If any part exhibits signs of wear and tear, they may need to be replaced. Failure to do this may result in product malfunctioning and causing injury. Children must not be allowed to use the toy until properly installed and checked. Galvanised tubular products may require occasional maintenance. If surface rust appears it should be removed with either a wire brush or coarse sandpaper, and the area treated with a non-toxic paint.

**This is a growable frame only.** The joints between the main uprights and the extensions can become very tight after only a few months of outdoor exposure. If you want the ability to reduce your frame height, you will have to protect these joints by spraying all surfaces (including inside the bore) with WD40 or applying a similar product before assembly.

These instructions are issued in the interest of child safety, and we do ask you to follow our advice.

Made in England by: **tp Activity Toys Limited.**

**8B**

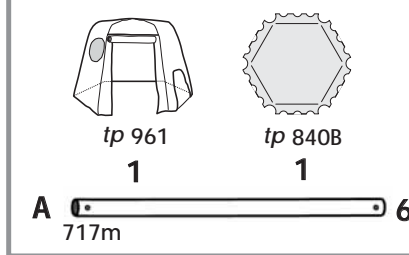

Fit 'A' Rungs 1, 2 & 3.  
Installez les barreaux 'A' n° 1, 2 et 3.  
Montaro i pioll ad 'A' 1, 2 e 3.  
Ajuste los peldaños 'A' 1, 2 y 3.  
Montieren Sie die A-Sprossen 1, 2 und 3.

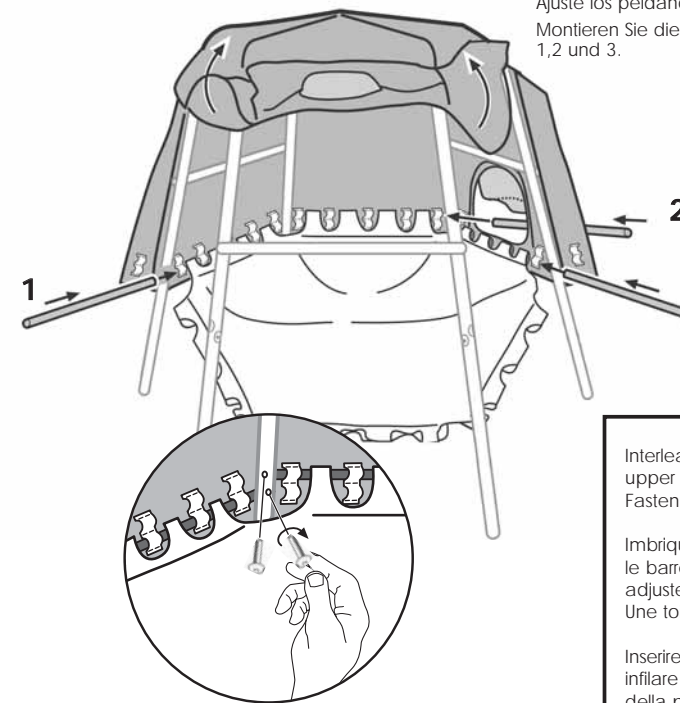

Interleave Tent and Platform loops and thread rung through, using the upper or lower loop to suit rung position. Fasten each rung finger-tight once in place.

Imbriguez les boucles de la tente et de la plate-forme et faites-y passer le barreau en vous servant de la boucle supérieure ou inférieure pour ajuster la position du barreau. Une fois qu'ils sont en place, attachez bien les barreaux, à la main.

Inserire alternativamente i cappi della tenda e quelli della piattaforma ed infilare i pioli usando il cappio superiore o quello inferiore a seconda della posizione del piolo. Una volta in posizione, fissare ciascun piolo serrando solo con le dita.

Inserte las anillas de la tienda y de la plataforma con los peldaños en medio, utilizando la anilla superior o la inferior para ajustar la posición del peldaño. Una vez ajustado, fije los peldaños con las manos.

Verflechten sie die Schlaufen von Zelt und Plattform und fädeln Sie die Sprossen je nach Position durch die oberen bzw. Unteren Schlaufen. Wenn die Sprossen in Steilung sind, ziehen Sie diese fingerfest an.

Fit 'A' Rungs 4, 5 & 6.  
Installez les barreaux 'A' n° 4, 5 et 6.  
Montaro i pioll ad 'A' 4, 5 e 6.  
Ajuste los peldaños 'A' 4, 5 y 6.  
Montieren Sie die A-Sprossen 4, 5 und 6.

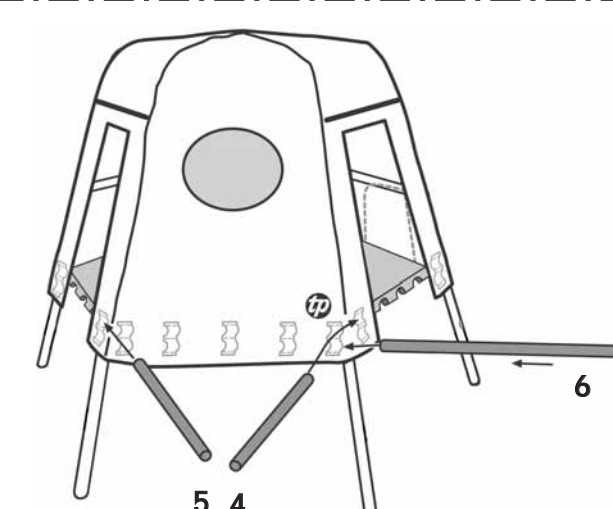

### 8

**Z** **3**

627mm

*tp 7253*  
35mm

**12**

If fitting no platform and no den go to stage 10  
 If fitting platform only go to stage 8A  
 If fitting den and platform go to stage 8B

Si aucune plate-forme et aucun de tente montent 10  
 Si plate-forme seulement étape d'évêché 8A  
 Si évêché de tente et plate-forme étape de 8B

Se piattaforma e tenda vede palcoscenico 10  
 Se piattaforma soltanto vede palcoscenico 8A  
 Se studi e vede palcoscenico 8B

Wenn keine Plattform und keine Zelt sehe Stufe 10  
 Wenn nur Plattform sehe Stufe 8A  
 Wenn Zelt und Plattform sehe Stufe 8B

### 8A

*tp 840*  
**1**

*tp 7253*  
35mm

**12**

**A**

717mm

**6**

Go to stage 9  
 L'évêché prochain monte 9  
 Va luego la etap 9  
 Vicino vedere il palcoscenico 9  
 Gehe zu Stufe 9

### 2

**CONTENTS - PLEASE CHECK**

**CONTENU - VEUILLEZ VERIFIER**

**SIETE PREGATI DI CONTRALLARE I CONTENUTO**

**VERIFIQUE EL CONTENIDO**

**INHALT - BITTE ÜBERPRÜFEN**

**Optional**

*TP 840*  
Explorer Platform

**1**

*TP 961* Explorer Den

**1**

Dimensions in mm

#### Main Box

**TOP BEND** (MT 0003) **3**

UPRIGHT with Blue Marks 1210mm long (MT 0005) **3**

UPRIGHT with No Marks 1210mm long (MT 0004) **3**

Z Rung 627mm long (R25-0627) **3**

A Rung 717mm long (R25-0717) **6**

B Rung 797mm long (R25-0797) **3**

#### Main Box Sub Pack

<i>tp 7592</i> 25mm  <b>24</b>	<i>tp 7038</i> 22mm  <b>6</b>	<i>tp 7074</i> 25mm  <b>6</b>	<i>tp 7111</i>  <b>30</b>
<i>tp 7242</i> 16mm  <b>6</b>	<i>tp 7253</i> 35mm  <b>24</b>	<i>tp 7247</i> 12mm  <b>1</b>	
<i>tp 7053</i>  <b>1</b>	<i>tp 7151</i>  <b>1</b>	<i>tp 7052</i>  <b>1</b>	<i>tp 7241</i>  <b>1</b>

#### Extension Kit

D Rung 964mm long (R25-0964) **6**

C Rung 882mm long (R25-0552) **3**

EXTENSION with No Marks 710mm long (MT 0002) **3**

EXTENSION with Blue Marks 710mm long (MT 0001) **3**

#### Extension Kit Sub Pack

<i>tp 7592</i> 25mm  <b>18</b>	<i>tp 7038</i> 22mm  <b>6</b>	<i>tp 7241</i>  <b>1</b>
<i>tp 7111</i>  <b>24</b>	<i>tp 7242</i> 16mm  <b>6</b>	<i>tp 7253</i> 35mm  <b>18</b>

**3**

tp 7592  
25mm  
24



tp 7111  
24

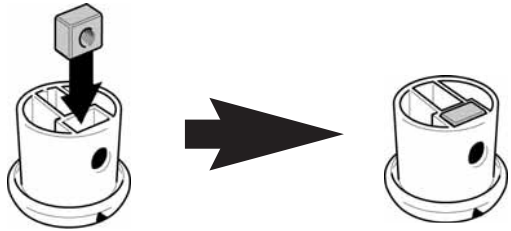
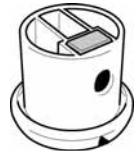

PREPARATION

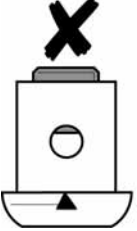
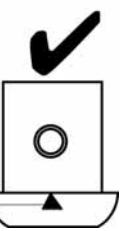
PRÉPARATION

PREPÀRAZIONE

PREPARACIÓN

VORBERITUNG

**4**

Z 3



A 6

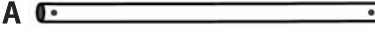





B 3



24



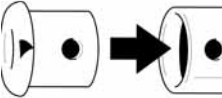

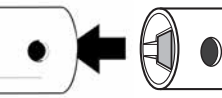
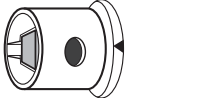

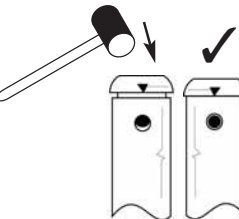



Push cap into tube and line holes up  
 La casquette de poussée par-dessus l'acier pour revêtir des trous en haut  
 La tapa del empujón sobre acero para forrar hoyos arriba  
 Il cappuccino di spinta sopra l'acciaio di rivestire i fori su  
 Stoß kappe im Stahl, auf zu linieren Löcher

**5**

TOP BEND 3



tp 7247  
12mm  
1



tp 7052  
1



tp 7053  
1



tp 7151  
1

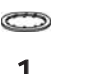

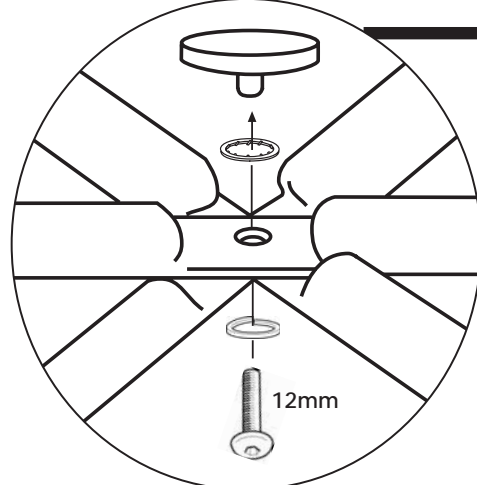
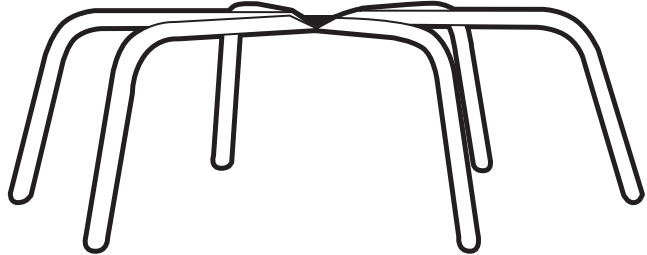
ASSEMBLY

MONTAGE

MONTAGGIO

MONTAJE

MONTAGE

**6**

tp 7111  
6



tp 7038  
6



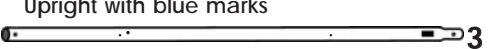

Upright with blue marks  
1210mm  
3



Upright with no marks  
3









If positioned wrong,  
please turn round with screwdriver  
 Si a disposé le torte s'il vous plait rond  
de virage avec le tournevis  
 Si posicionó la injusticia por favor  
vuelta redondea con el destornillador  
 Se l'ingiustizia posizionata gira per  
favore rotondo col cacciavite  
 Wenn falsche stellung eingestellt hat,  
bitte runden Sie mit Schraubenzieher ab

**7**

tp 7242  
16mm  
6

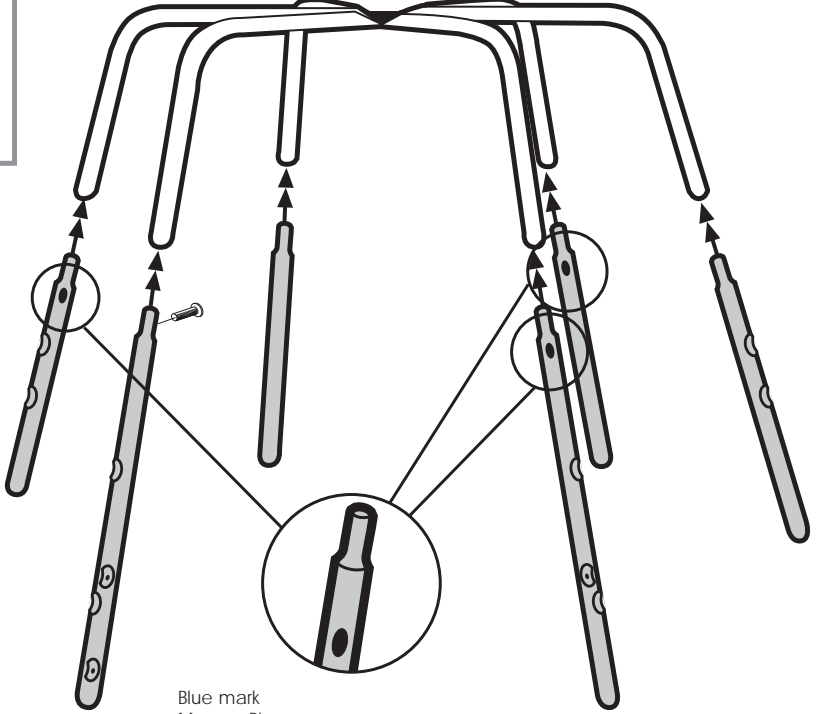

Blue mark  
Marque Bleue  
Segno Blu  
Marca Azul  
Blauer Markierung

Leave bolts fingertight at this stage  
 Le congé verrouille fingertight à cette étape  
 La hoja cierra fingertight en esta etapa  
 Il congedo spranga il fingertight a questo punto  
 Verlassen Sie Schrauben fingertight an diesser Stute